

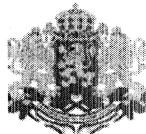

ЕФРР – Европейски
фонд за регионално
развитие



Оперативна програма "Регионално развитие" 2007-2013

www.bgregio.eu

Инвестираме във Вашето бъдеще!

Проектите се финансират от Европейския фонд за регионално развитие и от държавния бюджет на Република България



МИНИСТЕРСТВО НА ЗДРАВЕОПАЗВАНЕТО

Изм. №/.....03.2012 г.
26-00-427/15.3.

ДО УЧАСТНИЦИ В ПРОЦЕДУРА ЗА ВЪЗЛАГАНЕ НА ОБЩЕСТВЕНА ПОРЪКА С ПРЕДМЕТ "ИЗВЪРШВАНЕ НА СМР В „СБАЛ ПО ОНКОЛОГИЯ" ЕАД – ГР. СОФИЯ И УМБАЛ „СВ. МАРИНА" ЕАД – ГР. ВАРНА, ГРУПИРАНА В ДВЕ ОБОСОБЕНИ ПОЗИЦИИ

Относно: Отговор на поставени въпроси по Открита процедура за възлагане на обществена поръчка с предмет: „Извършване на строително-монтажни работи в „СБАЛ по Онкология" ЕАД - гр. София и УМБАЛ „Св. Марина" ЕАД – Варна", групирани в две обособени позиции", Решение № РД-17-108 от 24.02.2012 г.

В отговор на зададени въпроси по обособена позиция № 2: „Изграждане на онкологичен и лъчетерапевтичен център в УМБАЛ „Света Марина" ЕАД – гр. Варна

Въпрос 1:

Моля да поясните как бихте искали да попълним образците за участие в търга при положение, че качените на сайта на Министерство на здравеопазването образци в електронен вариант са в pdf формат?

Отговор на въпрос 1:

Цялата документация на обществена поръчка с предмет: „Извършване на строително-монтажни работи в „СБАЛ по Онкология" ЕАД – гр. София и УМБАЛ „Св. Марина" ЕАД – гр. Варна", групирани в две обособени позиции е качена на сайта на Министерство на здравеопазването www.mh.government.bg, обществени поръчки – профил на купувача, процедури, провеждани по реда на ЗОП, само в сканиран PDF формат, **предоставяне на образци в друг електронен вариант и формат не се предвижда**. Участниците могат да използват приложените от Управляващия орган на Оперативна програма „Регионално развитие" материали за визуализация на адрес: www.bgregio.eu → изпълнение на договори → насоки за информация и публичност или на адрес:

<http://www.bgregio.eu/izpalnenie-na-dogovori/nasoki-za-informatsiya-i-publichnost.aspx>

Въпрос 2:

В техническите указания според т.4.11 пише, че „не е задължително участниците да прилагат в офертата паспорти, сертификати, гаранционни карти и др. документи, удостоверяващи съответствието на материали, машини и съоръжения с изискванията на

Схема за предоставяне на безвъзмездна финансова помощ BG161 PO001/1.1-08/2010 "Подкрепа за реконструкция, обновяване и оборудване на държавните лечебни и здравни заведения в градските агломерации"

Възложителя”, а в образец № 13 – „Предложение за изпълнение на поръчката е записано: „Към списъка на материали трябва да бъдат приложени каталози, рекламни брошури, продуктови сертификати и други информационни материали, представляващи в детайли основните продукти ...” Кое е вярното?

Отговор на въпрос 2:

Текстът в документацията на обществената поръчка Раздел 4. Технически спецификации за изпълнение на поръчката (чл. 28, ал. 1, т. 4 от ЗОП) 4.11 не изключва изискването на Възложителя да бъде удостоверено качеството на конкретни материали.

В Образец № 13 „Предложение за изпълнение на поръчката”, т.5 е уточнено за кои основни материали са изискванията:

„**Тази информация** се предоставя за MDF врати, щендерни стени от гипсокартон, окачен таван, фаянсови и теракотни плочки, винилова подова настилка, хомогенна антистатична подова настилка, полипропиленови тръби, санитарен фаянс (тоалетни чинии и мивки), бои.....”

Въпрос 3:

Асансьорите предмет ли са на настоящата обществена поръчка? Ако да – какви са техните показатели?

Отговор на въпрос 3:

Не, подмяна или ремонт на асансьорите не са предмет на настоящата обществена поръчка.

Въпрос 4:

Относно стъклените парапети имаме следните въпроси:

- Изяснете начина на захващане на стъклото към терасите /в колко точки или в „джоб” – скрит/;
- Структура на стъклото – ако е триплекс от какви стъкла – закалени или незакалени?
- Размери на стъклата, в т.ч. дебелина и цвят;
- Ще се монтира ли ръкохватка от вътрешната страна на стъклото?
- Върху горния ръб на стъклото ще има ли затварящ профил /нутова тръба/?
- Моля предложете детайл на парапета;

Отговор на въпрос 4:

Отговорът на въпроса се съдържа в приложенията към документацията неразделна част от нея, чертежи част архитектура. За улеснение на участниците е приложен този архитектурен детайл на парапета.

Въпрос 5:

Моля опишете цвят на PVC дограма, колко камерна и вид на стъклопакета, българска или немска?

Отговор на въпрос 5:

Дограмата е с коефициент на топлопреминаване 1,7 W/m²K, цвят Signal white /RAL 9003/, а стъклото с бледо зелен отенък.

Въпрос 6:

Моля опишете цвят на окачените фасади вид стъклопакет?

Отговор на въпрос 6:

Цвета на окачената фасада /с капачка/ е Signal white /RAL 9003/, стъклото- същото.

Въпрос 7:

Моля опишете какъв цвят е еталбонда?

Отговор на въпрос 7:

Еталбонда Signal white /RAL 9003/ и Sepia brown /RAL 8014/.

Въпрос 8:

Има ли проект по озеленяване? Ако да – може ли да ни го предоставите?

Отговор на въпрос 8:

В проектната документация не е включен проект за озеленяване.

Въпрос 9:

В проекта на центъра по лъчетерапия и радиохирургия има прозорец от оловно стъкло. В количествено-стойностната сметка не е посочен. Предмет ли е на оферирание? Ако да – какъв е неговия размер?

Отговор на въпрос 9:

Прозореца от оловно стъкло не е обект на оферирание.

Въпрос 10:

Моля потвърдете дебелината на позиция 16: „Разливаща се циментова замазка–4см”.

Отговор на въпрос 10:

Да се чете: „Изравняваща циментова замазка – 4 см”.

Приложение: Детайл на парапет.

ДЕСИСЛАВА ДИМИТРОВА
ЗАМЕСТНИК-МИНИСТЪР

/Възложител, съгласно Заповед № РД-27-31/22.06.2011г./



ОСНОВЕН РЕМОНТ С РЕКОНСТРУКЦИЯ НА СГРАДА "ПАВИЛИОН ЗА СЪННА ТЕРАПИЯ" В "ОНКОЛОГИЧЕН ЦЕНТЪР НА МБАЛ " СВЕТА МАРИНА" ЕАД, ГР. ВАРНА, ИЗГРАЖДАНЕ НА БУНКЕР ЗА ЛИНЕЕН УСКОРИТЕЛ

(размерите са в мм)

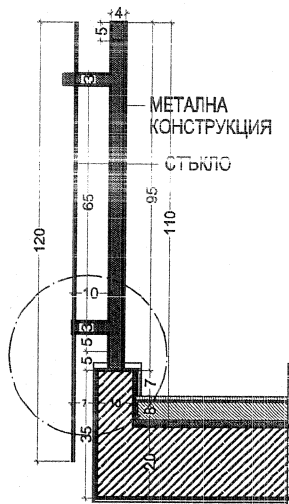
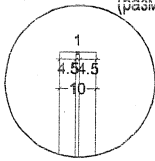

РАЗРЕЗ А-А
М 1:20

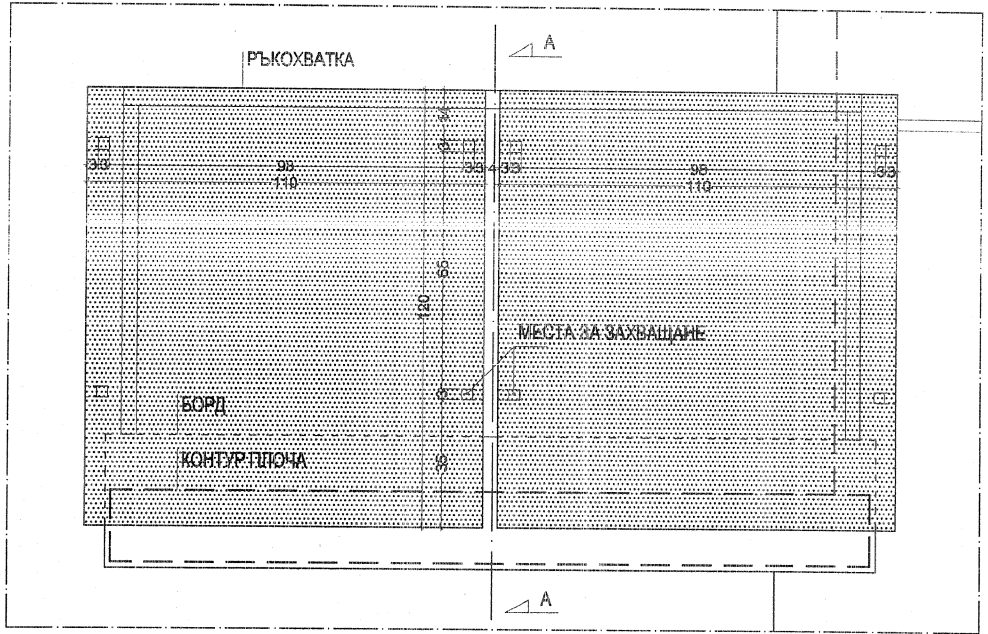

ДЕТАЙЛ - ИЗГЛЕД
М 1:20

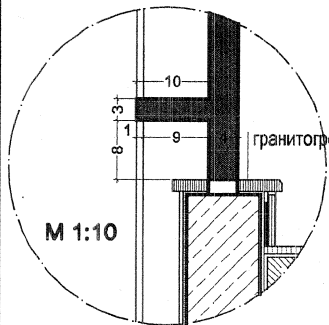

М 1:10

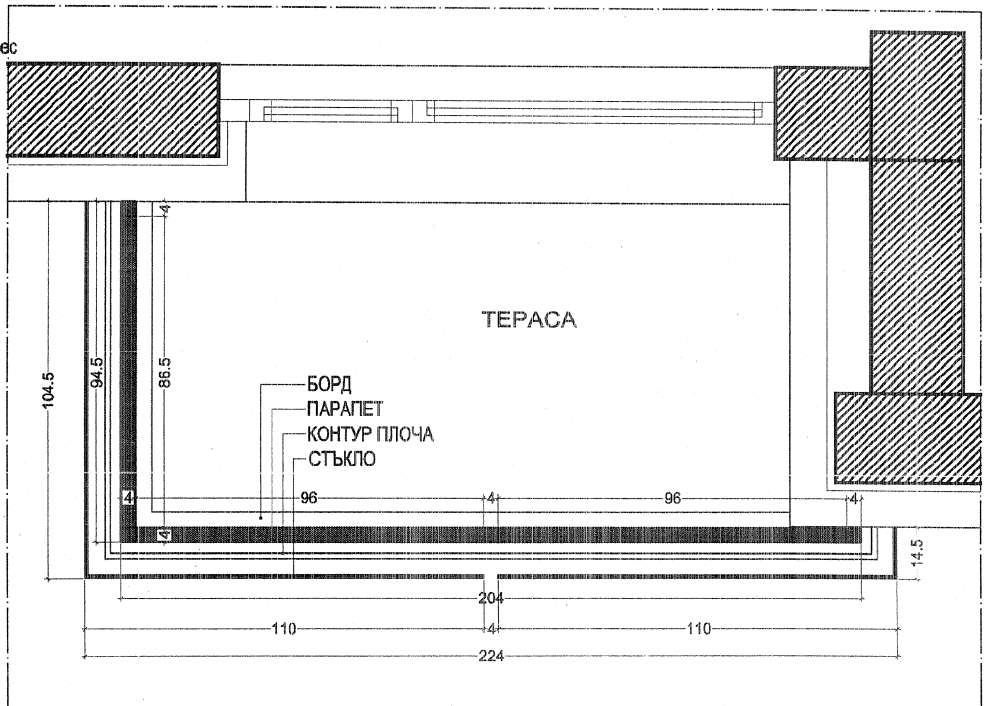

ДЕТАЙЛ - ПЛАН
М 1:20